

FWE压泡纸机使用说明书

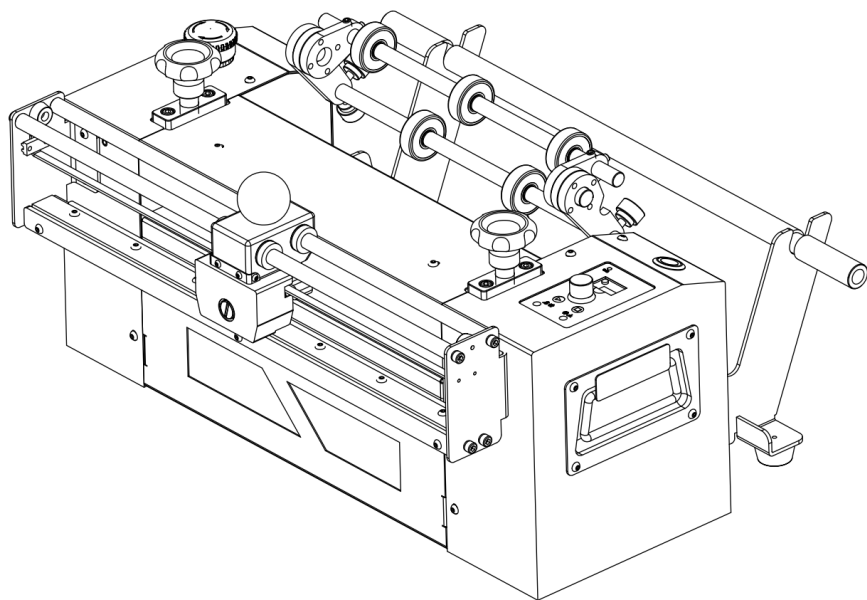

安装、使用产品前，请仔细阅读使用说明书，并妥善保管、备用

前言

- 感谢您选择了本公司的产品，本公司给贵公司提供质量优良的产品，而且将提供可靠的售后服务。
- 为确保使用人员之人身安全及设备安全的完好性，请务必阅读此说明书。

特别说明

- 本操作手册不能作为向本公司提出任何要求的依据。
- 本操作手册的解释权在本公司。

产品用途

FWE压泡纸机是一款简单易上手的机器，其操作界面简洁明了，操作简单。拥有金属外壳让机器更加的坚挺，机身小巧玲珑。适用性很广，是小型工厂、仓库、店铺的高性价比之选。使用成型好的牛皮纸对产品进行包装或内箱填充。可以有效的提升包装产品的速度和减少操作人员的劳动强度。

产品特点

- 体积小巧，节省空间；
- 操作简单，便捷实用；
- 坚固耐用稳固防震；
- 缓冲性能好，节能环保；

产品参数

产品名称	压泡纸机
产品型号	FWE340
电源电压 (V/Hz)	220V/50~60Hz
消耗功率 (W)	210W
机台重量 (kg)	27.5KG (毛重: 29.5KG)
外观尺寸L×W×H(MM)	537×194×214MM
最高速度 (m/min)	15m/min
环境条件	温度:5~40°C; 湿度:<85%RH

3.2 注意事项

1.请勿在潮湿的环境下使用;

2.操作前, 请注意以下事项:

-如机器未能正确接地, 可能引起电击。

-勿打开防护或检修盖。只有本公司服务人员或授权经销商维修人员才能打开。

-操作或装载材料过程中避免手指、头发、衣物和首饰与切纸刀接触, 以免卷入 或割伤。

3.停止作业时, 应先把开关扭到停止键位后再关闭电源开关



图1 (机器全图)



图2 (机器全图)

产品安装

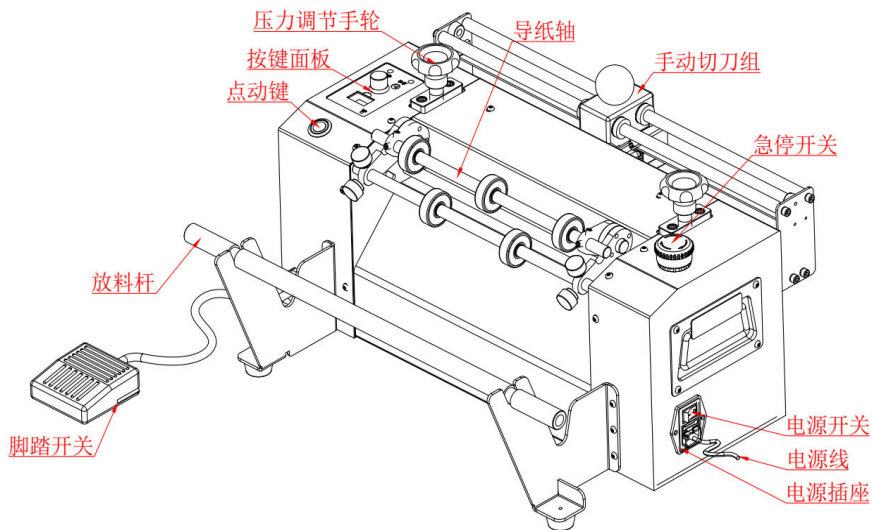
1. 安装放料架

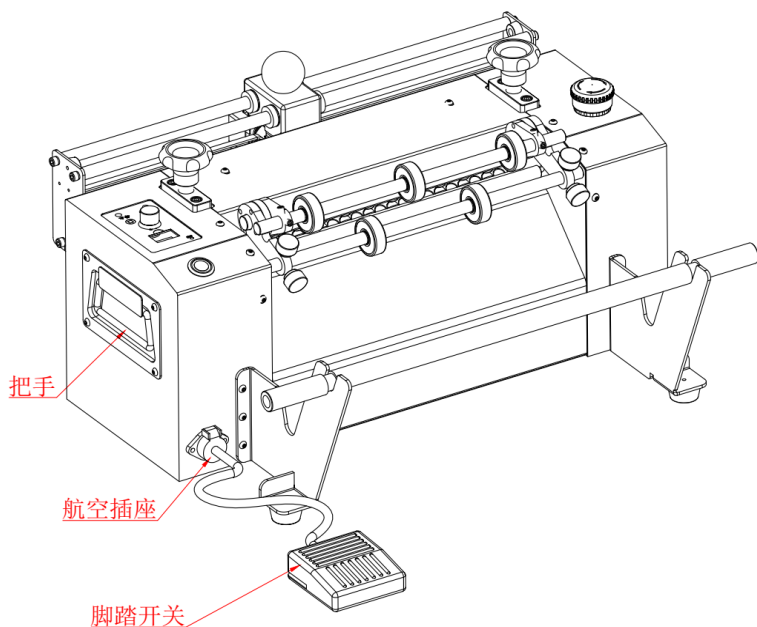
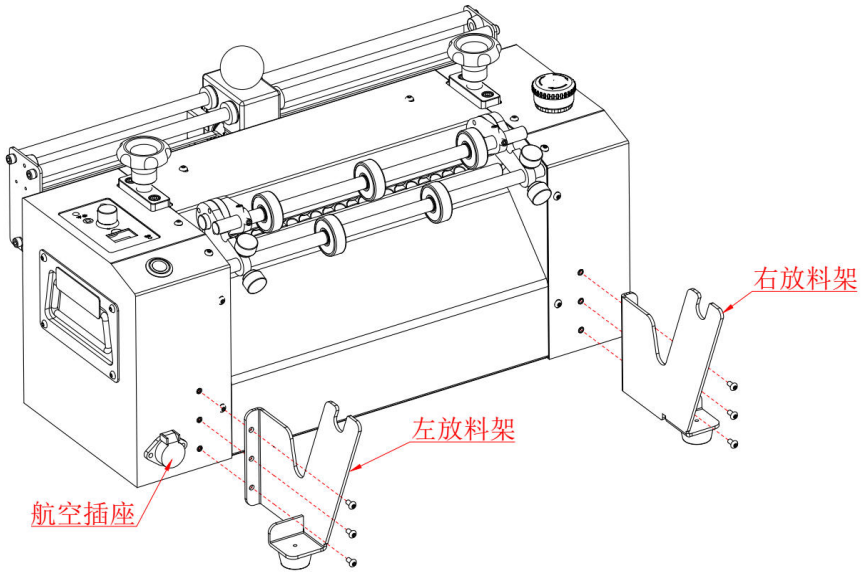

2. 将手动切刀组如图安装在机器后方

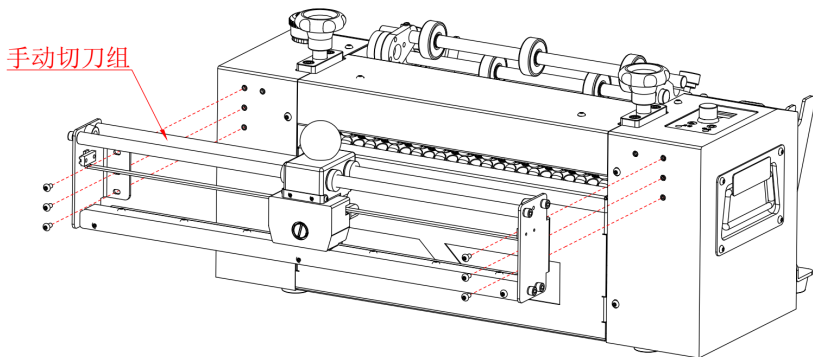

- 3.把牛皮纸套入放料杆并放在放料架上,插上脚踏开关 ,
- 4.电源插座接上电源线后,开启电源开关,

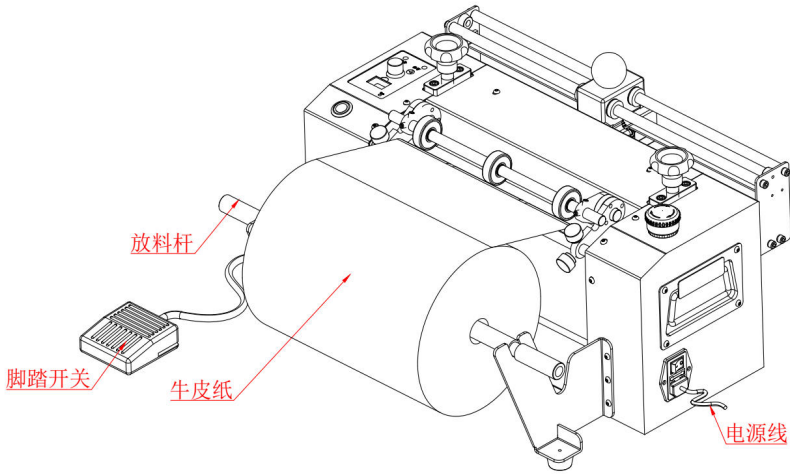

- 5.将牛皮纸绕进导料杆后穿入机器并拉至靠近辊轴
- 6.按下启动按键，机器开始自动运行。

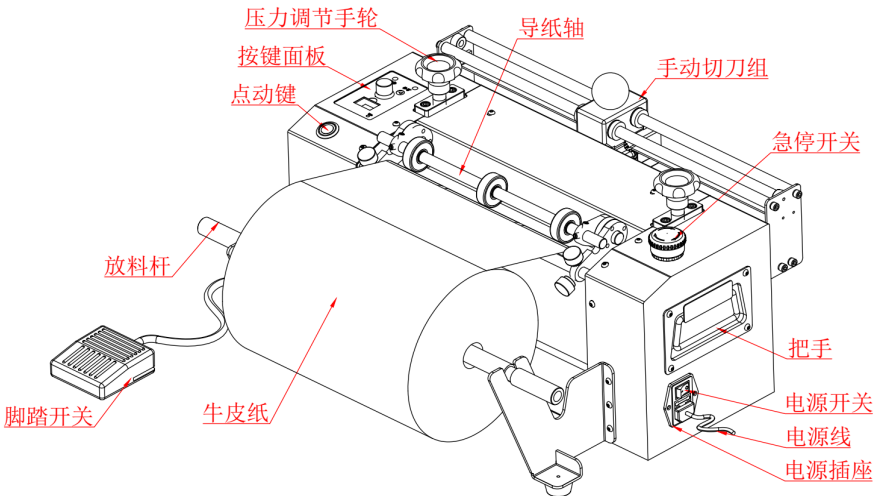

操作界面说明

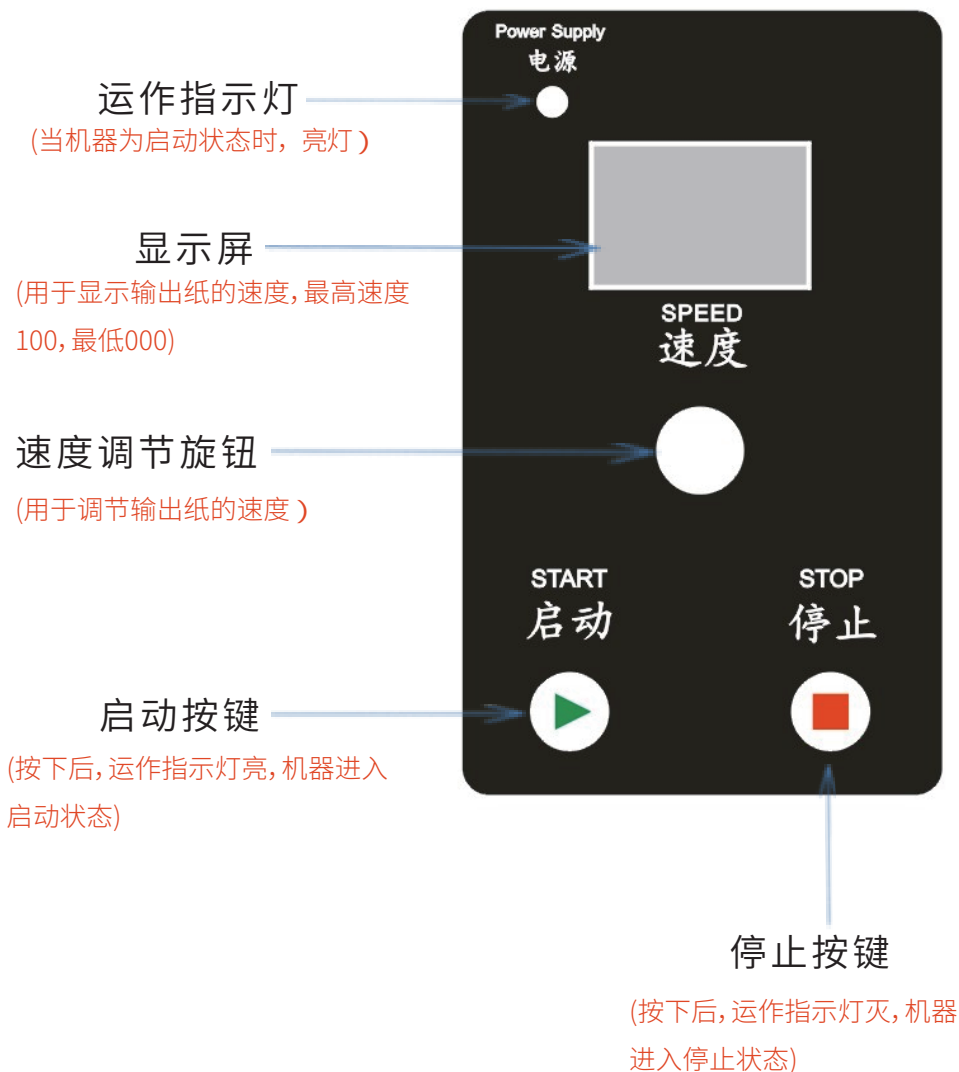

保养维护

1、预防性保养

▲ 警告：在保养及维修机器时，一定要先关机并将主电源线从插座上拔下。



保养周期	内容	描述
每周	检查清洁	1.打开机器防护罩，将内部的灰尘及碎屑吹干净； 2.检查机器部件有没有不正常的磨损。
每年	联系	1.安排一次现场检查； 2.与授权经销商联系，或与本公司的技术服务代表联系检查设备。

配件清单

配件清单					
名称	单位	数量	名称	单位	数量
2.5mm内六角扳手	把	1	说明书	份	1
3mm内六角扳手	把	1	电源线	条	1
4mm内六角扳手	把	1	支撑脚	个	2
脚踏开关	个	1	手动切刀组	套	1
备注：					

保修卡与合格证

保修卡		保修条例
产品型号:	FWE340	<p>尊敬的客户:</p> <p>承蒙惠购本公司的产品, 谨致谢意! 为了保护您的合法权益, 免除您的后顾之忧, 同时为改善对客户的售后服务, 特制定本保修条例, 请您认真阅读并提供宝贵的意见和建议。</p> <p>一、本公司产品享有自出售之日起12个月的免费保修服务, 如产品自出售之日起算超过12个月的保修期限, 本公司将视产品故障情况酌情收取零件成本费用。</p> <p>二、送修产品请妥善包装运送, 运送过程如有损毁或遗失, 本公司恕不负责。</p> <p>三、在免费保修期内, 发生下列事项者, 本公司有权拒绝服务或酌情收取材料、服务费。</p> <p>1. 用户使用不当造成产品故障或损害;</p> <p>2. 电击或安装不当导致烧毁之事故;</p> <p>3. 非维修服务者拆修造成损坏的;</p> <p>4. 产品标签破损者;</p> <p>四、安装使用本公司产品前请认真阅读产品说明书。</p> <p>五、保修卡务必请售机单位盖章及注明日期, 以确保你的权益。</p>
售出日期:		
售出单位: (请加盖公章)		
*此证经公司盖章后方可生效		

产品合格证明书	
产品名称: 压泡纸机	检验结果: 
产品型号: FWE340	检验员: 
	检查日期: _____
本产品经检验合格准予出厂	