

蜂巢纸自动出纸机

FWB525M

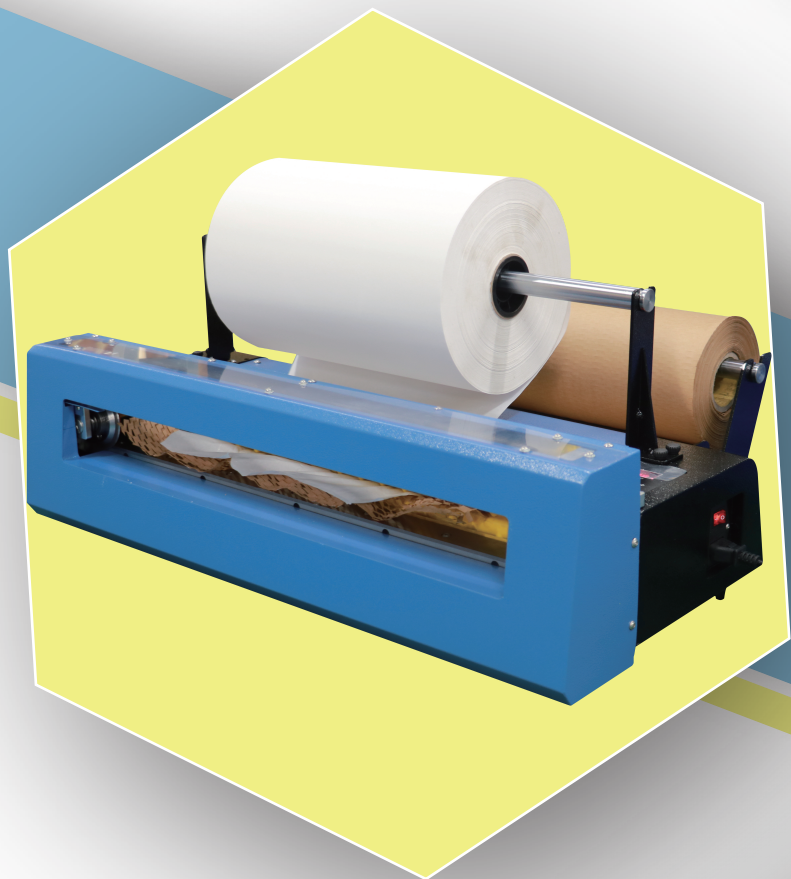

产品使用说明书

安装、使用产品前, 请仔细阅读使用说明书, 并妥善保管、备用!

www.AirPackagingMachine.com

» 前言

感谢您选择了本公司的产品，本公司诚挚为广大尊贵客户提供品质卓越的产品，同时将提供专业可靠的售后服务。

为确保使用人员的人身安全及仪器的安全完好。请严格按照本说明书进行使用。

» 特别说明

本使用说明书不能作为向本公司提出任何要求的依据。

本使用说明书的解释权归本公司所有。

» 产品用途

【蜂巢纸自动出纸机】适用于蜂巢包装纸，由于蜂巢包装纸有预切孔，出纸机把蜂巢纸包装纸拉伸开后预切孔会变成立体结构，可以有效地支撑和包装物品，起到一个良好的缓冲作用。蜂巢纸自动出纸机亦可同时放置雪梨纸，在机器运行时，同时将蜂巢纸和雪梨纸一起带出，简化包装步骤，使产品打包一步到位，使用方便快捷。

» 产品特点

- 1、双滚筒差速运行，稳定性高
- 2、高功率高容量电机，使用寿命更持久
- 3、皮带传动系统，噪音轻，震动小
- 4、耐高温硅胶，耐腐蚀，无毒，耐高温
- 5、独立缓冲弹簧固定结构，流畅不卡顿
- 6、自主研发控制面板，界面简洁，功能完善，操作方便
- 7、结构设计更合理，外观小巧，使用便携

产品参数

最大蜂窝纸直径(mm)	230mm
最大蜂窝纸长度(mm)	510mm
电源电压(V/ Hz)	110~220V/50~60Hz
消耗功率(W)	230w
机台净重(kg)	21kg
机器毛重(kg)	24kg
外观尺寸LW×H (mm)	689 ×496×315mm
外箱尺寸L×W×H(mm)	720mm*450mm*200mm
最高速度(m/ min)	25m/min
环境条件	温度Temperratuer5~40摄氏度; 湿度Humidity之850%RH

产品安装及使用说明

1. 安装支架

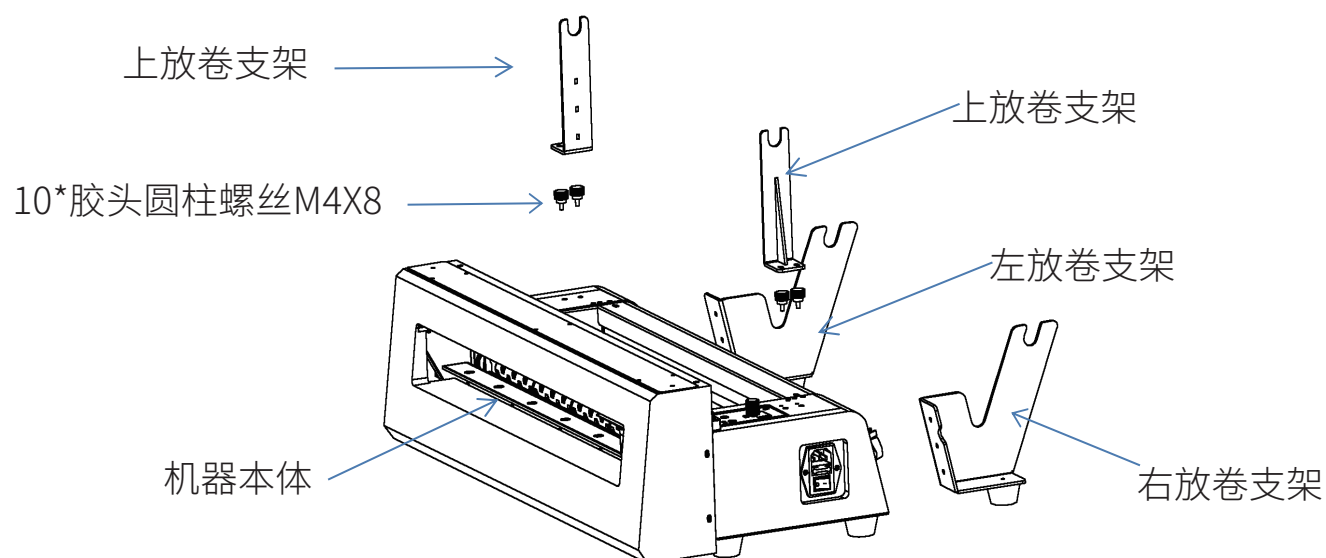

2、把蜂巢包装纸和雪梨纸套入托杆,并放入机器卡槽.然后接上电源与脚踏开关

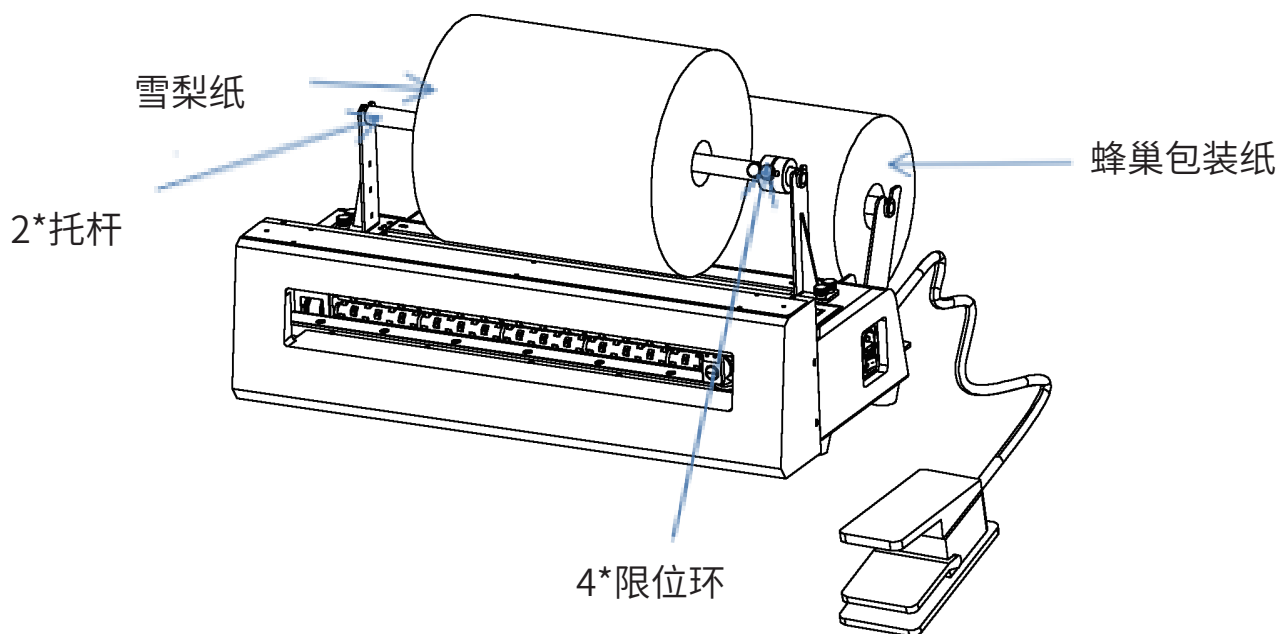

3、启动机器轻踩一次脚踏开关,然后把纸靠近滚筒,滚筒会自动吸入纸张,再轻踩一次脚踏开关滚筒会停止送纸并切纸一次

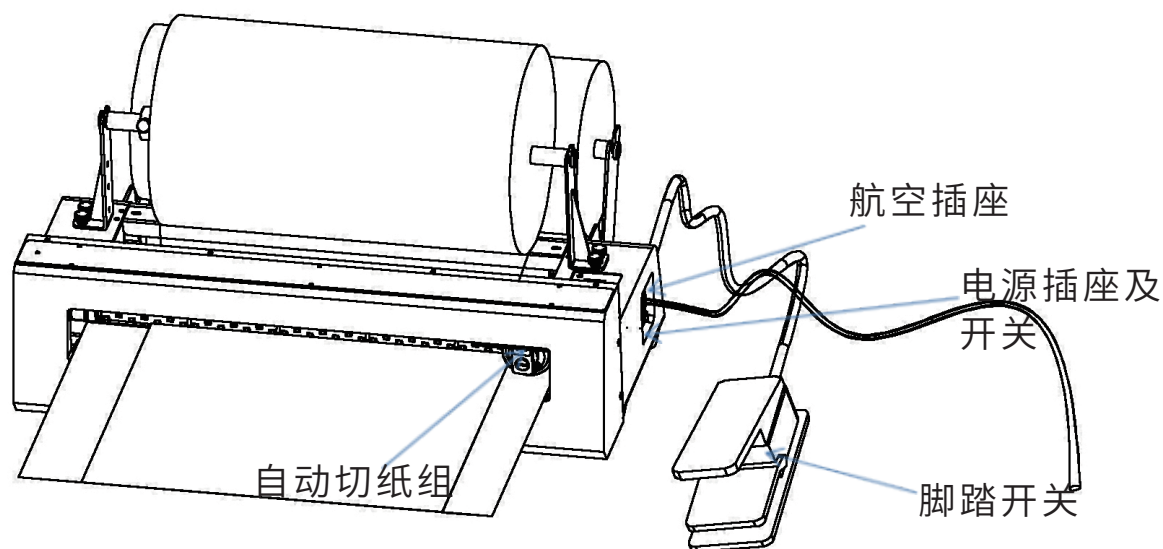

操作界面说明

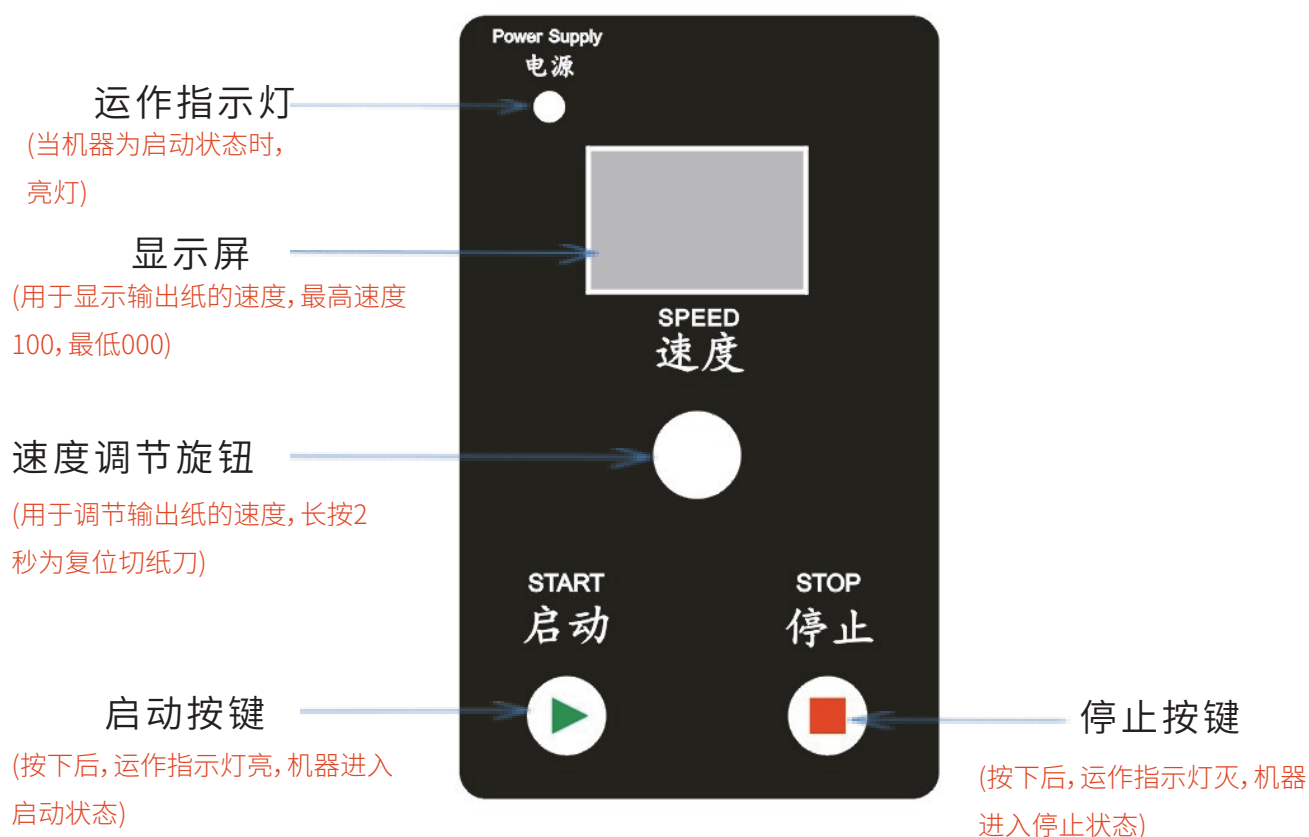

我们的服务宗旨

质量第一

客户至上

开拓创新

稳健发展

恪守信用

以人为本

