

new one

蜂巢纸自动出纸机

----FWB525N



产品使用说明书

安装、使用产品前，请仔细阅读使用说明书，并妥善保管、备用！

www.AirPackagingMachine.com

前言



感谢您选择了本公司的产品，本公司诚挚为广大尊贵客户提供品质卓越的产品，同时将提供专业可靠的售后服务。

为确保使用人员的人身安全及仪器的安全完好。请严格按照本说明书进行使用。

特别说明



本使用说明书不能作为向本公司提出任何要求的依据。

本使用说明书的解释权归本公司所有。

产品用途



【蜂巢纸自动出纸机】适用于蜂巢包装纸，由于蜂巢包装纸有预切孔，出纸机把蜂巢纸包装纸拉伸开后预切孔会变成立体结构，可以有效地支撑和包装物品，起到一个良好的缓冲作用。蜂巢纸自动出纸机亦可同时放置雪梨纸，在机器运行时，同时将蜂巢纸和雪梨纸一起带出，简化包装步骤，使产品打包一步到位，使用方便快捷。

产品特点



- 1、双滚筒差速运行，稳定性高
- 2、高功率大容量电机，使用寿命更持久
- 3、全齿轮传动系统，无易损件
- 4、耐高温硅胶，耐腐蚀，无毒，耐高温
- 5、独立缓冲弹簧固定结构，流畅不卡顿
- 6、自主研发控制面板，界面简洁，功能完善，操作方便
- 7、结构设计更合理，外观小巧，使用便携

产品参数



最大蜂窝纸直径 (mm)	230mm
最大蜂窝纸长度 (mm)	510mm
电源电压 (V/Hz)	110~220V/50~60Hz
消耗功率 (W)	80W
机台净重 (kg)	15.4kg
机器毛重 (kg)	16.6kg
外观尺寸L×W×H(mm)	657×385×250mm
外箱尺寸L×W×H(mm)	710×290×250mm
最高速度 (m/min)	25m/min
环境条件	温度Temperratuer 5~40摄氏度; 湿度Humidity<85%RH

产品安装



1、安装支架

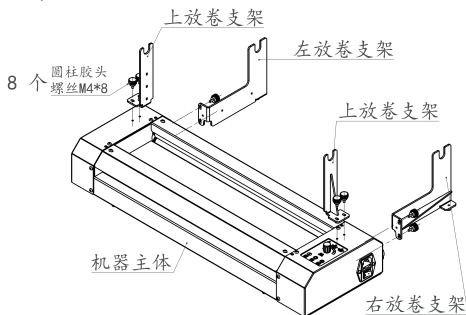

2、把蜂窝纸和雪梨纸套入托杆，并放入机器卡槽

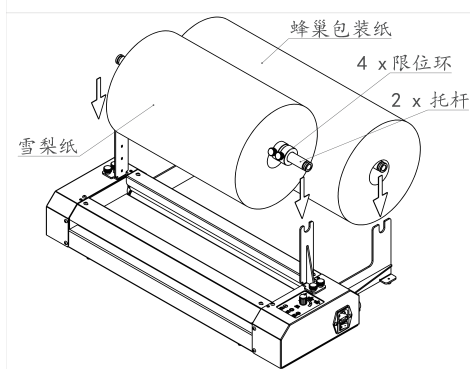

3、开启机器，把纸靠近滚筒，机器滚筒会自动把蜂窝包装纸吸入

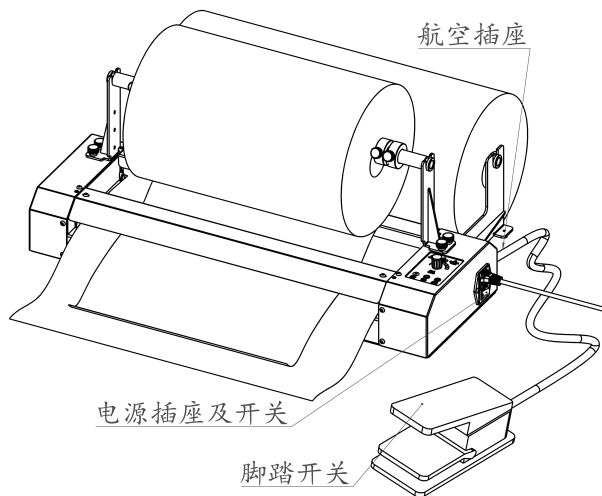

产品操作

电源灯：机器内部24V开关电源供电模块运行正常。

面板模式：机器记录面板模式，脚踏开关不能控制。

脚踏模式：机器记录脚踏模式，脚踏开关可以控制。

旋钮：可调节运行速度，顺时针方向加速，
逆时针减速

脚踏键：按下后，机器会进入脚踏模式，
运行时间=脚踩下时间。
速度通过旋钮调节。

停止键：按下后，机器停止。

启动键：按下后，机器会进入面板模式，
通过控制旋钮实现调节速度。

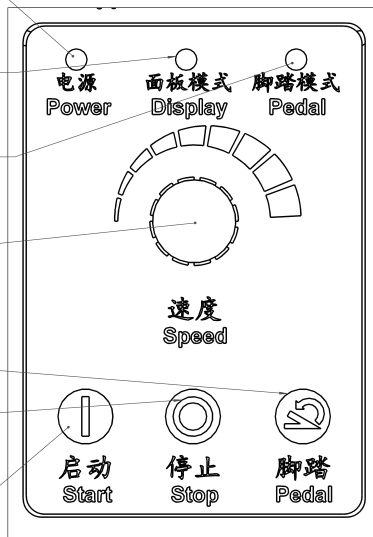

我们的服务宗旨

质量第一
客户至上
开拓创新
稳健发展
恪守信用
以人为本



蜂巢纸自动出纸机