

蜂巢纸出纸机

FWB525S



产品使用说明书

安装、使用产品前, 请仔细阅读使用说明书, 并妥善保管、备用!

www.AirPackagingMachine.com

» 前言

感谢您选择了本公司的产品，本公司诚挚为广大尊贵客户提供品质卓越的产品，同时将提供专业可靠的售后服务。

为确保使用人员的人身安全及仪器的安全完好。请严格按照本说明书进行使用。

» 特别说明

本使用说明书不能作为向本公司提出任何要求的依据。

本使用说明书的解释权归本公司所有。

» 产品用途

【蜂巢纸自动出纸机】适用于蜂巢包装纸，由于蜂巢包装纸有预切孔，出纸机把蜂巢纸包装纸拉伸开后预切孔会变成立体结构，可以有效地支撑和包装物品，起到一个良好的缓冲作用。蜂巢纸自动出纸机亦可同时放置雪梨纸，在机器运行时，同时将蜂巢纸和雪梨纸一起带出，简化包装步骤，使产品打包一步到位，使用方便快捷。

» 产品特点

- 1、双滚筒差速运行，稳定性高
- 2、高功率高容量电机，使用寿命更持久
- 3、皮带传动系统，噪音轻，震动小
- 4、耐高温硅胶，耐腐蚀，无毒，耐高温
- 5、独立缓冲弹簧固定结构，流畅不卡顿
- 6、自主研发控制面板，界面简洁，功能完善，操作方便
- 7、结构设计更合理，外观小巧，使用便携

产品参数

最大蜂窝纸直径(mm)	230mm
最大蜂窝纸长度(mm)	510mm
电源电压(V/ Hz)	110~220V/50~60Hz
消耗功率(W)	100w
机台净重(kg)	21kg
机器毛重(kg)	24kg
外观尺寸LW×H (mm)	689 ×496×315mm
外箱尺寸L×W×H(mm)	720mm*450mm*200mm
最高速度(m/ min)	25m/min
环境条件	温度Temperratuer5~40摄氏度; 湿度Humidity之850%RH

产品安装及使用说明

1. 安装支架

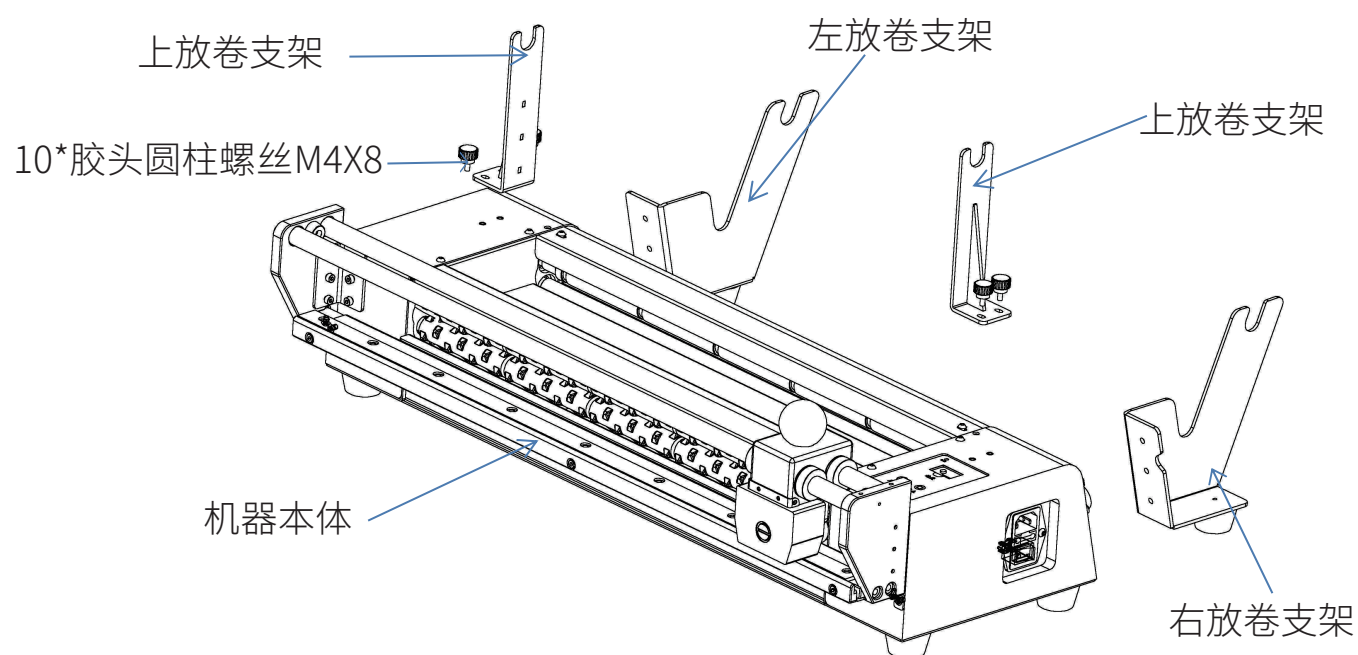

2、把蜂巢包装纸和雪梨纸套入托杆,并放入机器卡槽.然后接上电源与脚踏开关

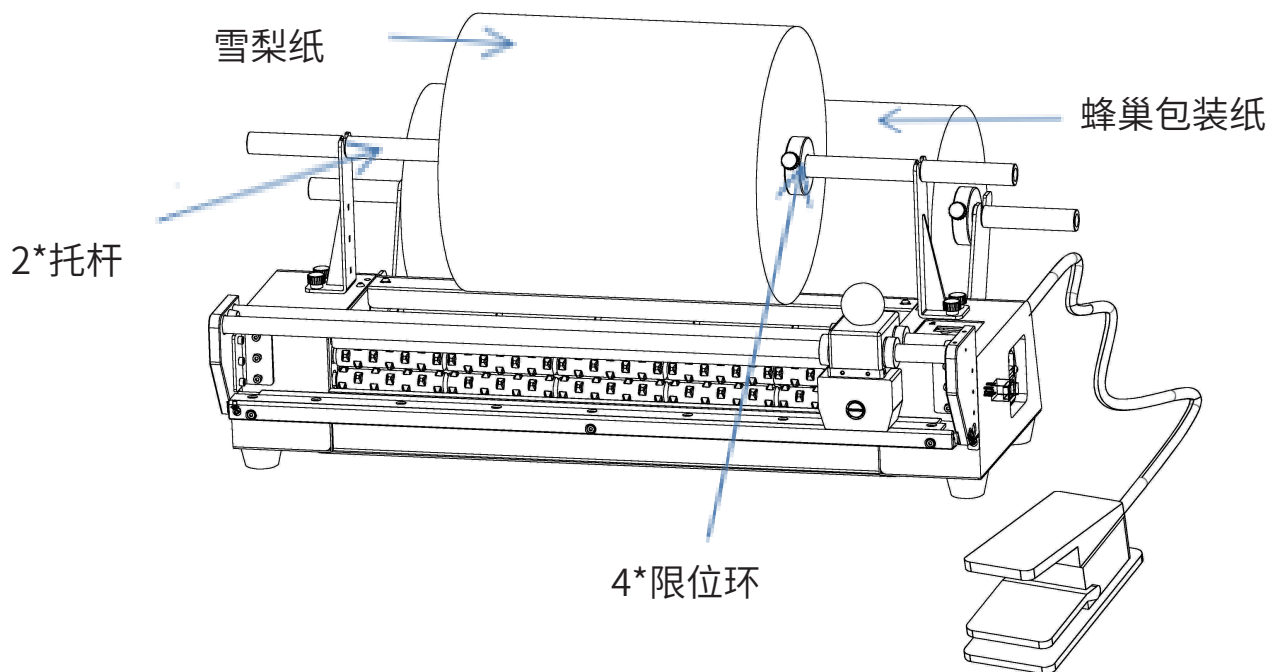

3、根据所要包裹的物品送出合适的纸张长度,包裹物品完成后握住手动切纸装置里的黑色胶木手柄球往纸张方向轻推过去。(切纸时应一只手握紧手柄球切纸,另一只手稍稍用力拉紧已包裹好物品使纸张表面带有张力)

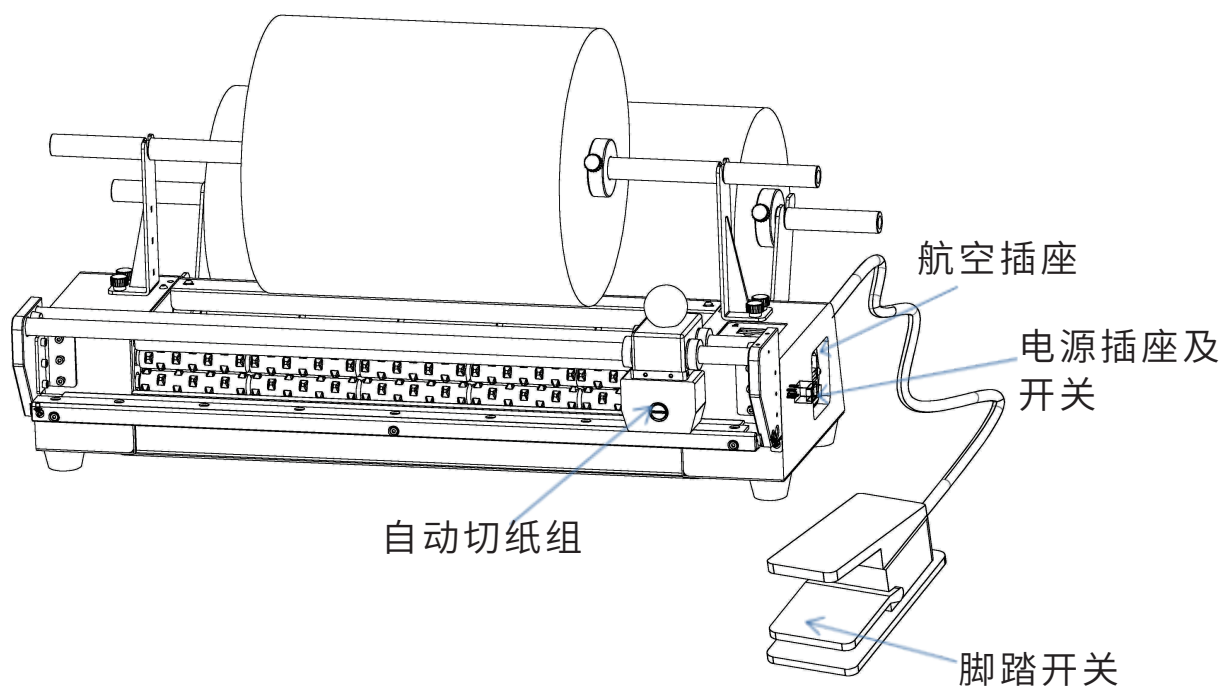

操作界面说明

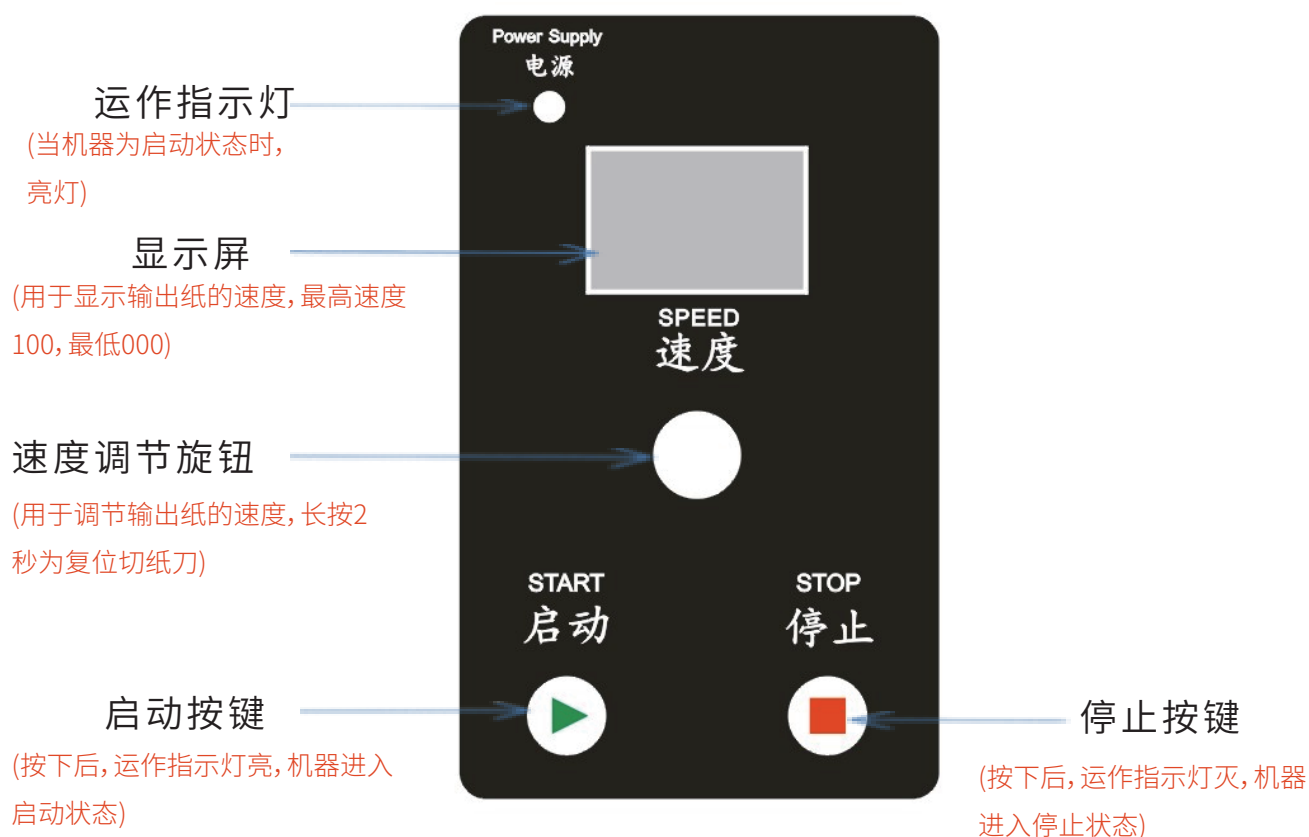

我们的服务宗旨

质量第一

客户至上

开拓创新

稳健发展

恪守信用

以人为本

