

# FWC510蜂巢纸放置架操作手册

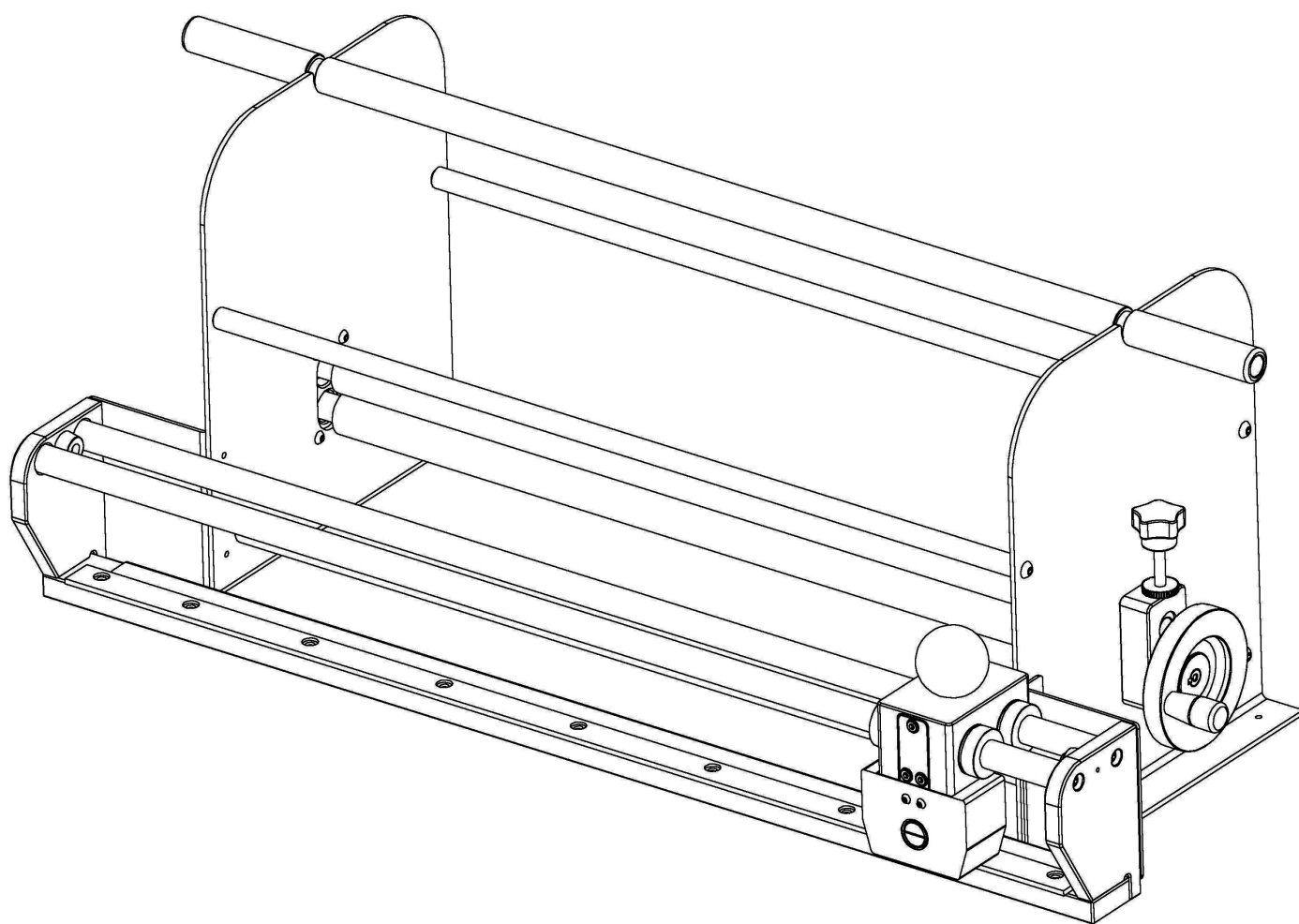

安装、使用产品前, 请仔细阅读使用说明书, 并妥善保管、备用

# 1.0关于本操作手册

编写本手册的目的,是为了指导操作人员了解系统各个部件的位置,并学会操作,及基本故障的排除。

本手册的内容只适用于FWC510手动放置架。

## 2.0安全须知

- 1.作业时需佩戴劳保物品。
- 2.仅允许一人单独操作,儿童切勿操作机器。
- 3.仅限于裁减蜂巢纸或类似材料,不要切硬质材料或易碎的物品,以免损伤刀刃。

## 3.0产品简介

### 1.基本参数

切纸机尺寸:705MM\*285MM\*296MM(长\*宽\*高)

切纸机包装尺寸:755MM\*340MM\*330MM(长\*宽\*高)

最大蜂窝纸直径: 250mm

最大蜂窝纸长度: 510mm

净重:13.3KG

重量:15KG

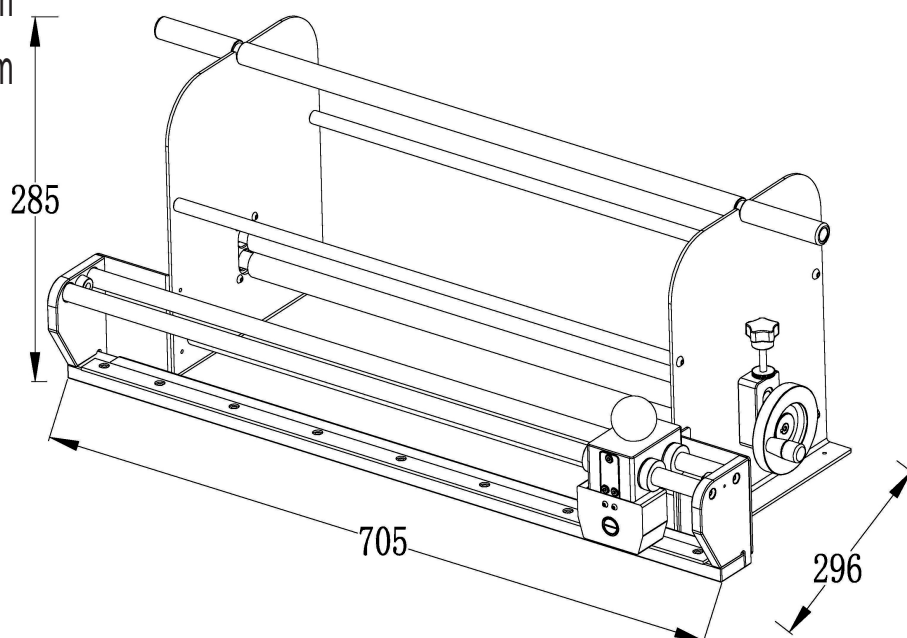

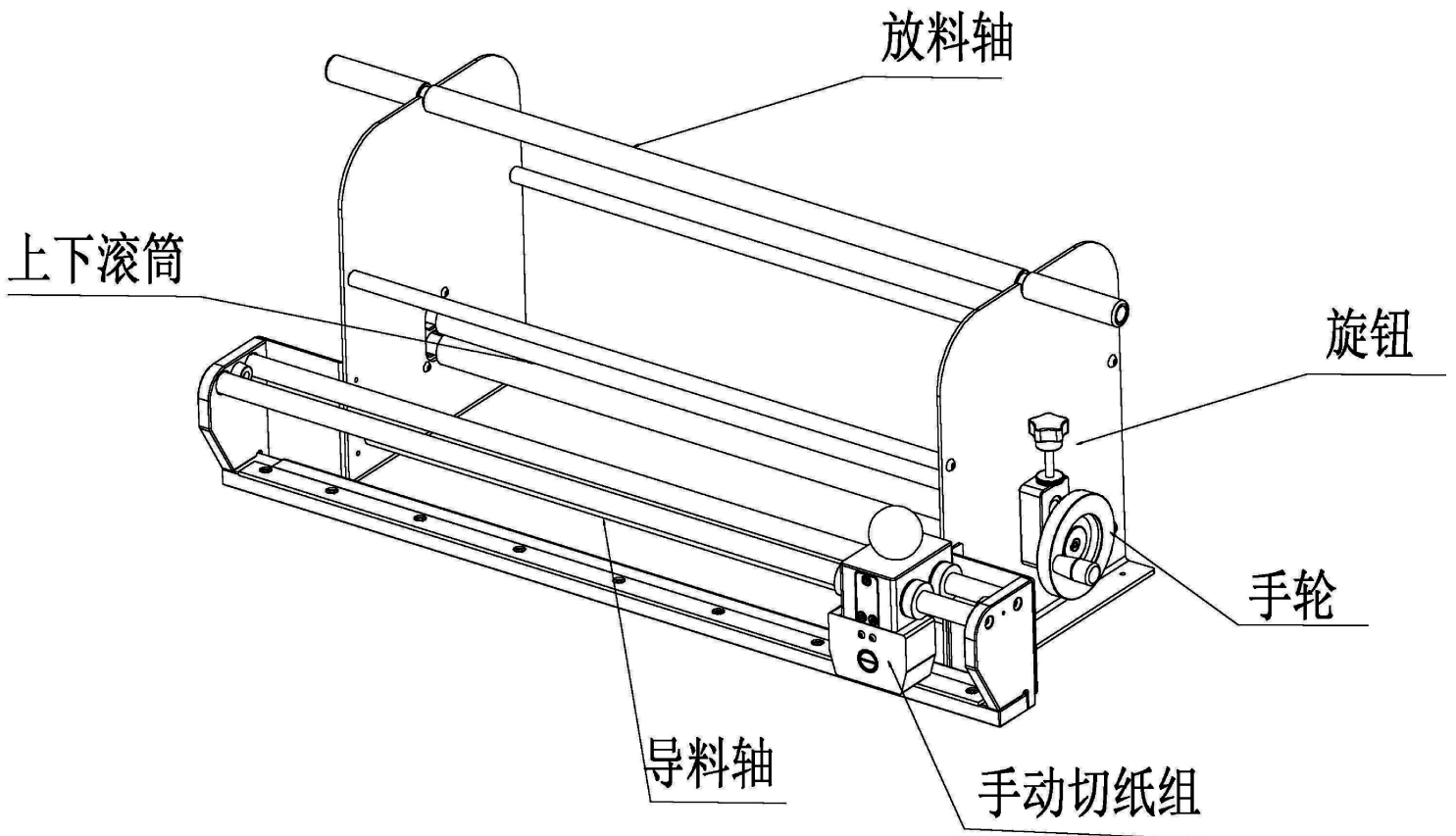

(图1:机器主要部件)

## 4.0操作说明

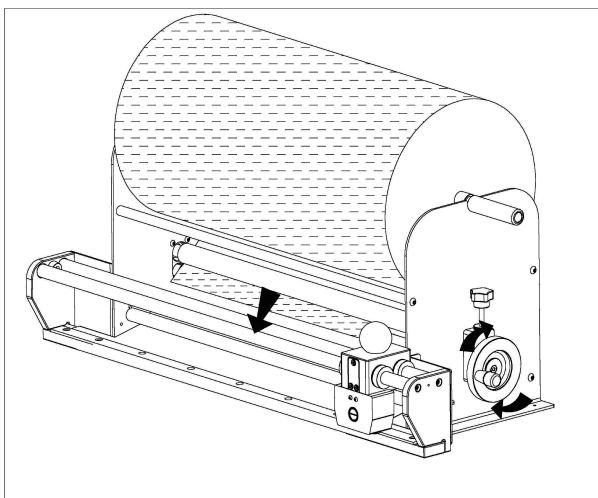

转动手轮将蜂巢纸从滚筒中间拉出

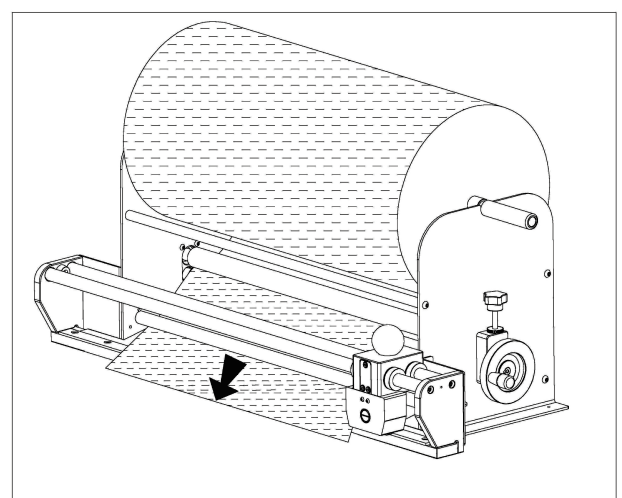

将蜂巢纸从导料轴下方伸出

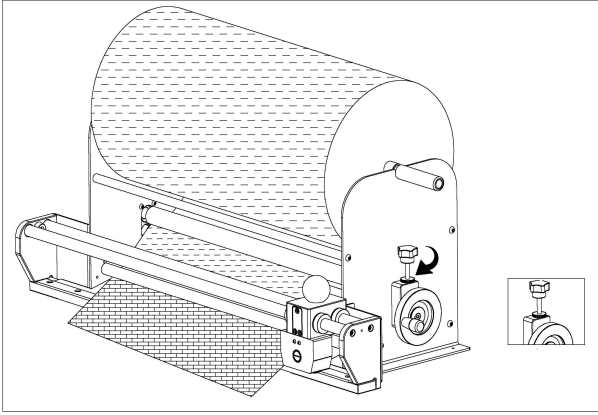

调整旋钮将蜂巢纸拉紧锁紧螺母后达到合适的效果

---

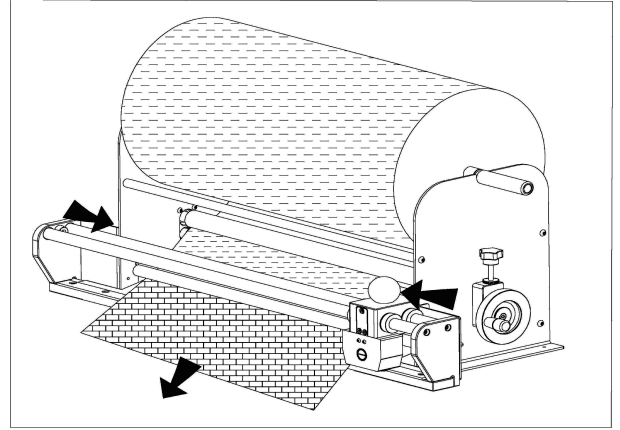

开始作业, 拉出蜂巢纸包裹好物品后, 一只手稍稍用力拉紧已包裹好物品使纸张表面带有张力, 另一只手握紧手柄球往左右方向轻推。

---